

# SONDA DE TEMPERATURA PT100 ambiente estanca

modelo

## SPT-25x5+M8-3H50

**DPF**  
sensors  
www.dfpsensors.com

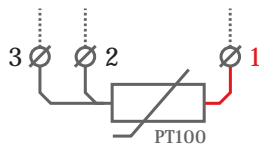

### CARACTERÍSTICAS

- Máxima temperatura de trabajo de la vaina: -50°C / +250°C
- Ambiente estanco. IP67
- Sensor interno de temperatura: clase DIN B
- Sonda longitud útil: 25mm x 5mm diámetro. Acero inoxidable AISI-316L
- Rosca conexión con tuerca. Métrica M8.
- Conexión 3 hilillos teflón L: 50mm.

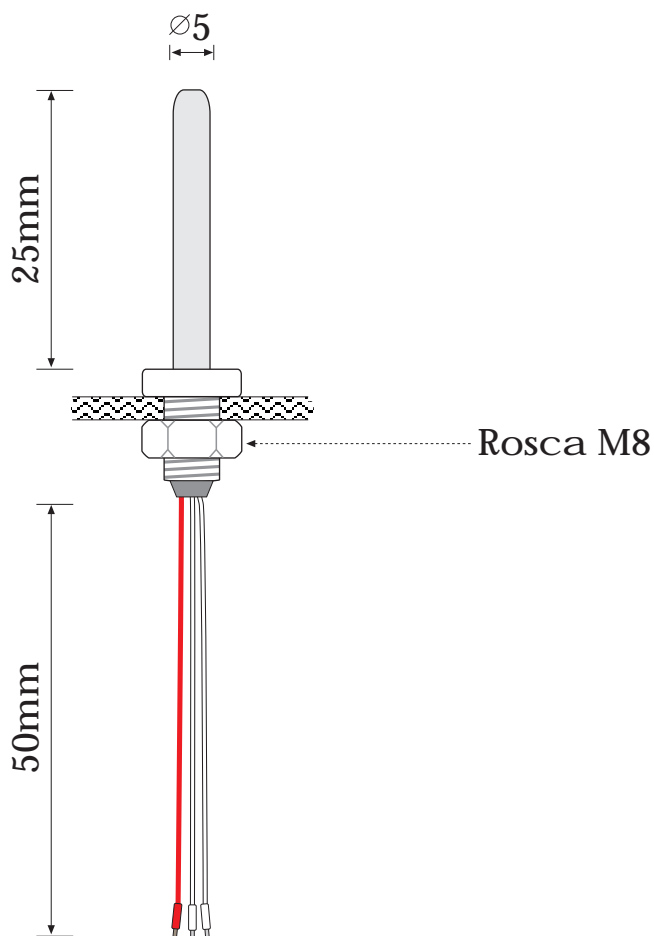

**gm**

**GUEMISA**

Sta. Virgilia, 29 - 28033 Madrid - Tfno.: 91 764 21 00  
Desde 1986 suministrando sensores e instrumentación  
<http://www.guemisa.com> - [ventas@guemisa.com](mailto:ventas@guemisa.com)

